

# MANDRIN A SERRAGE MANUEL

SAV 260.11-K

mandrin 3 mors de précision en acier inoxydable

### Utilisation :

Electroérosion, métrologie, rectification et marquage

### Caractéristiques :

- Mors réversibles
- Rectifié avec très grande précision
- Répétabilité de serrage  $\leq 0,01$  mm
- Concentricité  $\leq 0,02$  mm
- Idéal pour bagues fines
- Pièce bridée par rotation manuelle de la bague
- Facile à nettoyer

### Matière :

- Corps : 1.4301 (peu magnétique) en standard  
1.4429ESU (non magnétique) sur demande
- Bague de serrage: 1.4021 (peu magnétique) en standard  
1.4429ESU (non magnétique) sur demande
- Mors étagés : 1.4112 (magnétique) en standard  
CuSn8 bronze (non magnétique) sur demande
- Mors de base : 1.4112 (magnétique) en standard
- Mors supérieurs pleins : Laiton (non magnétique) en standard  
Bronze sur demande  
PEEK sur demande

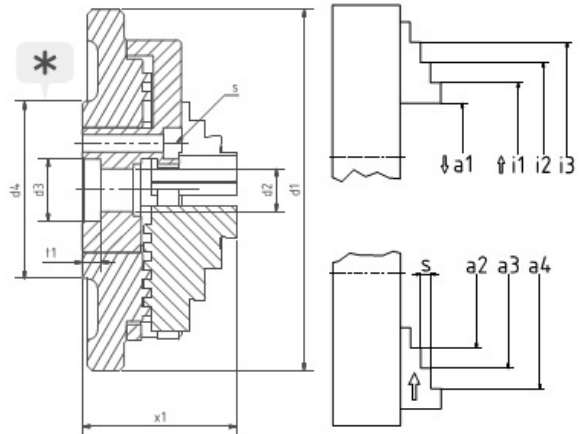

Tous mors possible selon plan client.

Type	Dimensions en mm															Poids en kg
	d <sub>1</sub>	d <sub>2</sub>	d <sub>3</sub>	d <sub>4</sub>	t <sub>1</sub>	s <sub>1</sub>	x <sub>1</sub>	i <sub>1</sub>	i <sub>2</sub>	i <sub>3</sub>	a <sub>1</sub>	a <sub>2</sub>	a <sub>3</sub>	a <sub>4</sub>	s	
K34	35	12,0	Ø14H6	Ø29	3,1	3xM2-Ø16,5	18,50	11-23	-	-	1-14	20-32	-	-	4,5	0,085
K55	55,5	11,0	Ø14H6	Ø34	3,5	3xM3-Ø18	29,80	13-28	23-28	33-48	1-16	12-24	22-34	32-44	3,0	0,28
K63	69,5	8,2	Ø12H6	Ø34	3,5	3xM3-Ø18	29,30	12-32	24-44	36-56	1-20	15,4-32	27,4-44	39,4-56	3,0	0,38
K100	119	15,2	Ø24H6	Ø51	3,8	3xM4-Ø30	42,7	20-60	40-80	60-110	1-40	30-74	60-104	90-134	4,5	1,6
K140x58	138	58,0	Ø58H6	Ø85	5,0	3xM3-Ø66	43,6	24-68	54-98	84-128	1-58	32-84	62-114	92-144	4,5	2,2
K160	159	23,0	Ø28H6	Ø68	3,5	3xM6-Ø36	56,8	24-82	52-110	80-138	1-56	30-80	58-108	86-136	7,0	5,0
K200	199	50,0	Ø55H6	Ø95	3,5	3xM6-Ø64	56,8	24-144	52-172	80-200	1-80	30-144	58-172	86-200	7,0	6,7

Queue de fixation standard pour mandrin manuel type SAV 260.11-K  
(type K140x58 livré sans queue de fixation)

Type	Dimensions en mm								
	d <sub>1</sub>	l <sub>1</sub>	d <sub>2</sub>	l <sub>2</sub>	g <sub>1</sub>	l <sub>3</sub>	g <sub>2</sub>	d <sub>3</sub>	l <sub>3</sub>
K34	14h6	30,0	14h6	3	Ø12	deb.	3xM2	Ø16,5	36
K55	16h6	18,0	14h6	3	Ø11	deb.	3xM3	Ø18	26
K63	12h6	25,0	12h6	3	M5	12	3xM3	Ø18	36
K100	18h6	37,5	24h6	3	M6	15	3xM4	Ø30	52,5
K140x58	-	-	-	-	-	-	-	-	-
K160	25h6	45,0	28h6	3	M8	15	3xM6	Ø36	60

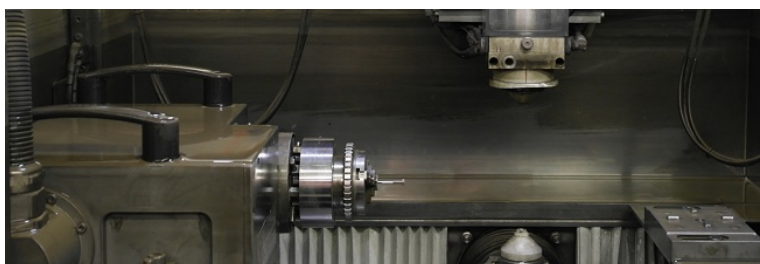
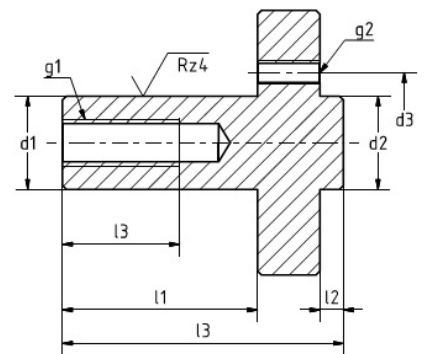

### Exemple de commande:

Mandrin à serrage manuel  
Désignation

SAV 260.11 - K100  
SAV N° - Type